

標號	檢驗項目	重要度	非量值允收標準	使用量具	合格範圍		檢驗記錄				
					上限	下限	1	2	3	4	5
01	總長	MJ		電子式卡尺200mm/0.01mm	137.30	137.10					
02	深度	CR		電子式卡尺高度尺300mm/0.01m	72.60	72.40					
03	內徑	MJ		電子式卡尺200mm/0.01mm	74.03	74.01					
04	內徑	CR		電子式卡尺200mm/0.01mm	73.05	73.03					
05	內徑	CR		內側分厘卡機械式20~50mm5/10	25.99	25.95					
06	孔徑	CR	5.2*8mm								
07	螺牙規格	CR	實配M5*0.8P螺絲-								
08	螺牙規格	CR	實配M5*0.8P螺絲-								
09	螺牙規格	CR	實配M4*0.7P螺絲-								
10	客戶商標	CR	確認有無商標								
11	外觀	CR	一面上無3處缺點								

檢驗圖:

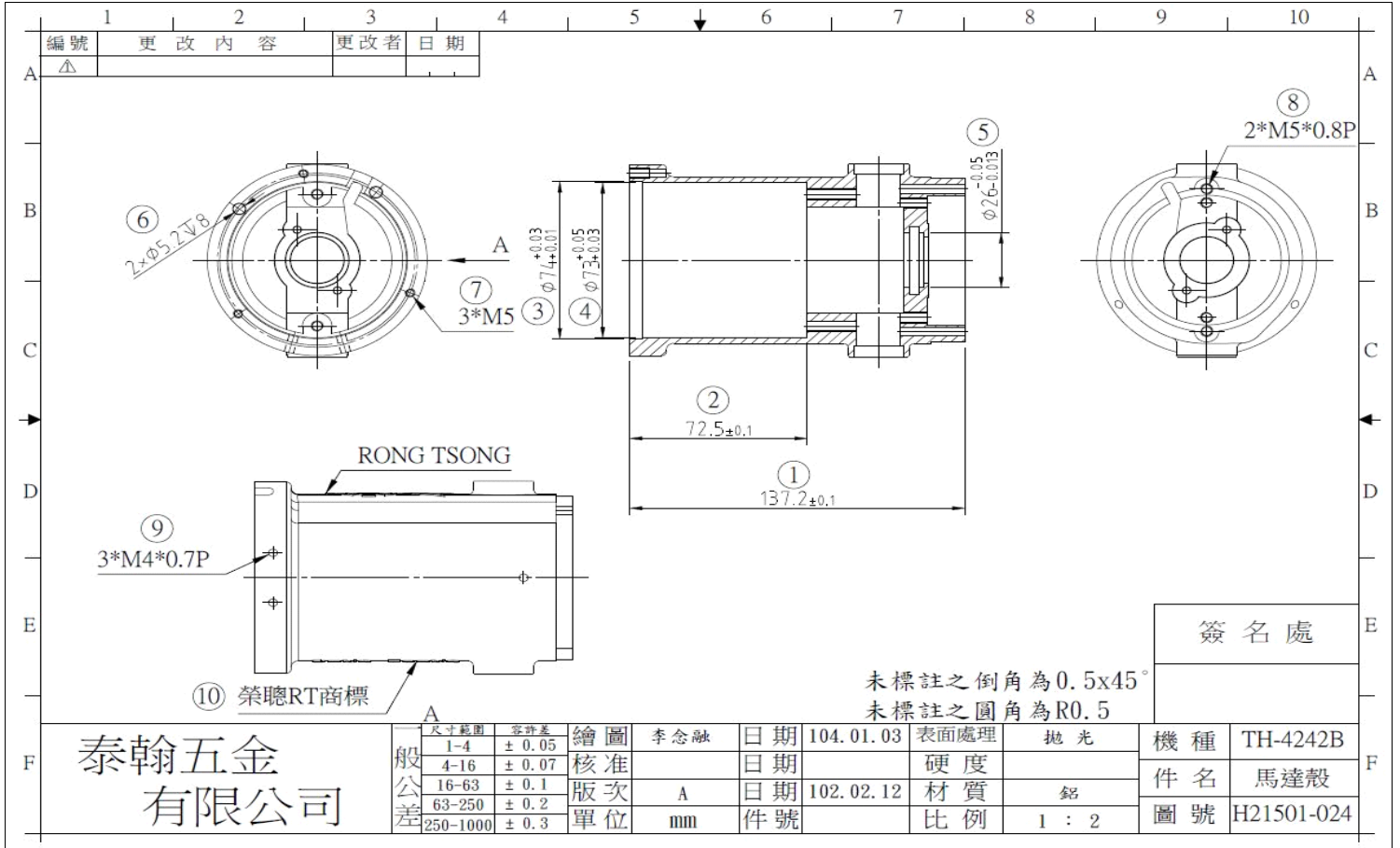

廠商寶號: \_\_\_\_\_ 採購單號: \_\_\_\_\_ 檢驗者: \_\_\_\_\_ 檢驗日期: \_\_\_\_\_ 年 月 日